

## 江蘇化工 TnPM 設備管理體系培訓報導

公司設備管理部組織了 TnPM 設備管理體系培訓，生產副總經理夏旭東、生產總監張桂平、各部門負責人、各車間經理、主管以及機電儀現場維修人員參與了此次培訓。

設備管理部設備辦主任薛幫紅主持了本次培訓。廣州學府設備管理工程顧問有限公司的車賀威、王本漢老師對 TnPM 設備管理體系做了詳細的講解，他們通過為期兩天對公司的運行情況進行系統瞭解，針對性的提出目前管理過程中存在的問題，著重講解了現場管理及潤滑管理等相關內容。

參會人員認真聽取了兩位老師的講解，瞭解了實施設備管理體系的目標和方向。經過培訓，大家受益匪淺，為後續的設備管理工作的開展打下了堅實的基礎。

### • TnPM 的定義

TnPM 是以設備綜合效率和完全有效生產率為目標，以檢維修系統解決方案為載體，以員工的行為規範為過程，全體人員參與為基礎的生產和設備維護體系。

### • TnPM 的四個“全”

- 1、以設備綜合效率和完全有效生產率為目標
- 2、以檢維修系統解決方案為載體
- 3、以員工的行為全規範化為過程
- 4、以全體人員參與為基礎



### • TnPM 的五個“六”

- 6H: 污染源、清掃困難源、故障源、浪費源、缺陷源、事故危險源
- 6T: 6個工具

即視覺化管理、目標管理、企業教練法則、企業形象法則、專案管理、績效評價與員工激勵

- 6I: 改善效率、改善品質、改善成本、改善員工疲勞狀況、改善安全與環境、改善工作態度

- 6S: 整理、整頓、清掃、清潔、素養、安全
- 6Z: 零故障、零缺陷、零庫存、零事故、零差錯、零浪費

## 1. TnPM的基石之一——生產現場四要素

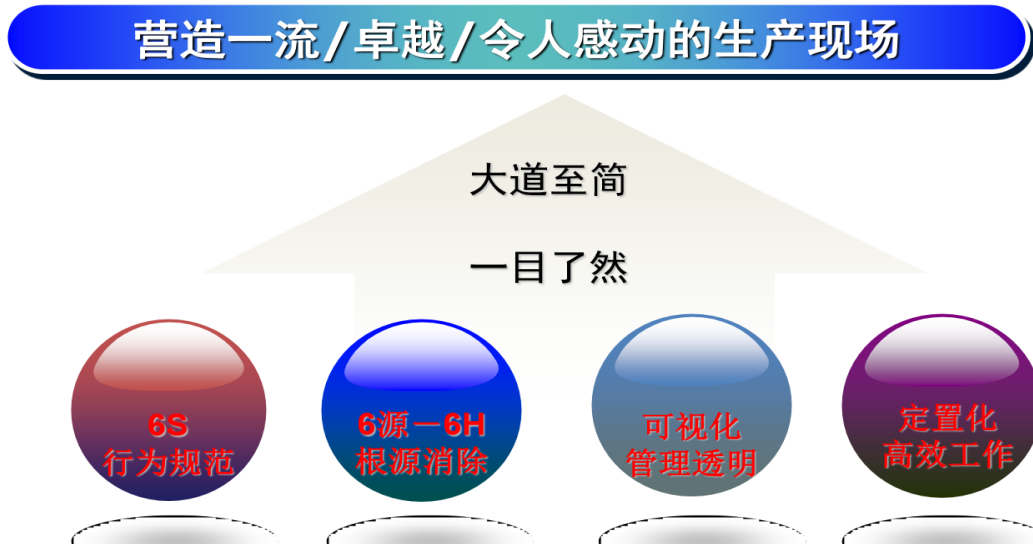

### (1) 6S的目標

- 通過規範人的行為，打造整潔、高效、防錯、有序的生產業環境！



### (2) 清除 6H 的目標

- 通過引導員工主動查找問題源頭，親自動手加以解決，拾漏補缺，改進工作，也為 6S 的維持奠定穩固基礎！



### (3) 視覺化管理的目標

- 讓管理更加簡明、透明、一目了然，管理目標更易於實現，並具有糾錯防錯功能。

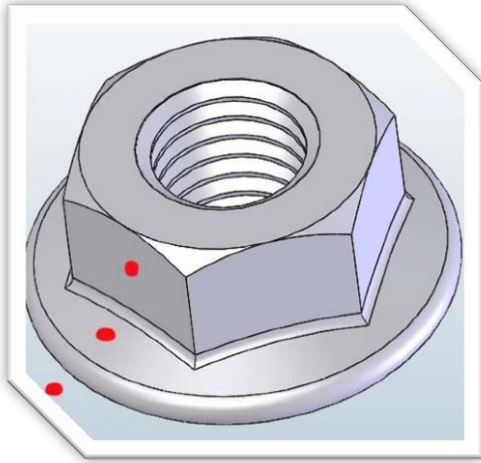

### (4) 定置化管理的目標

- 30 秒之內找到或者清楚任何物品、相關人員在什麼場所！
- 科學分析；      • 效率導向；      • 是對 6S 的補充完善。



## 2.TnPM基石之二——自主維護體系

什麼是自主維護

①以設備操作人員為主；

②正確操作；

③按分工對設備做好清掃、點

巡檢、潤滑等工作；

④培養操作人員發現設備異常及處理小問題的能力。

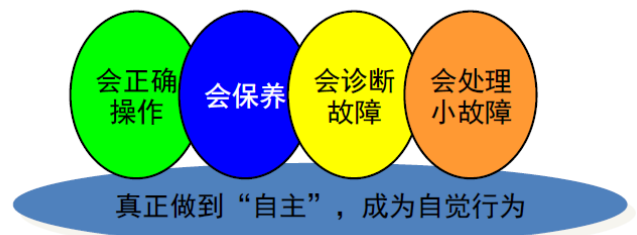

### 3.TnPM基石之三——全優潤滑管理

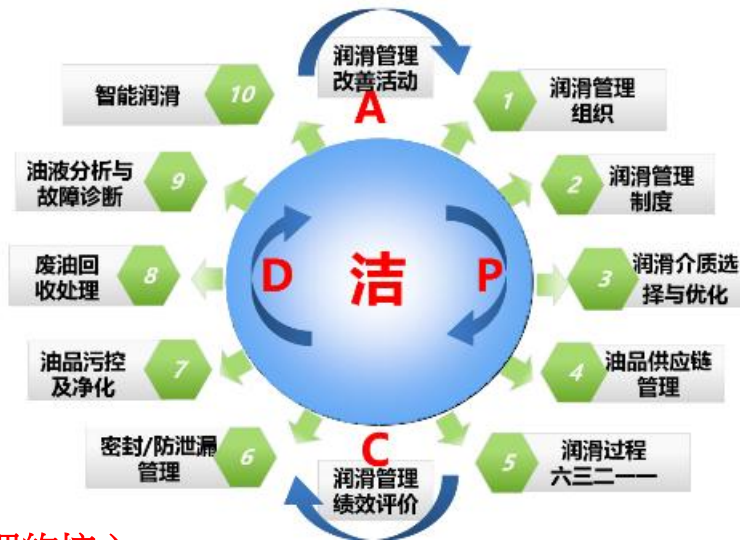

#### 全優潤滑管理的核心

六定：定點、定人、定質、定量、定法、定週期（定狀態）；

二潔：加油工具清潔、加油部位清潔；

一密封：改善密封，杜絕洩漏和污染；

三過濾：領油過濾，轉桶過濾，加油過濾。

#### 推進 TnPM 可以給企業帶來什麼？

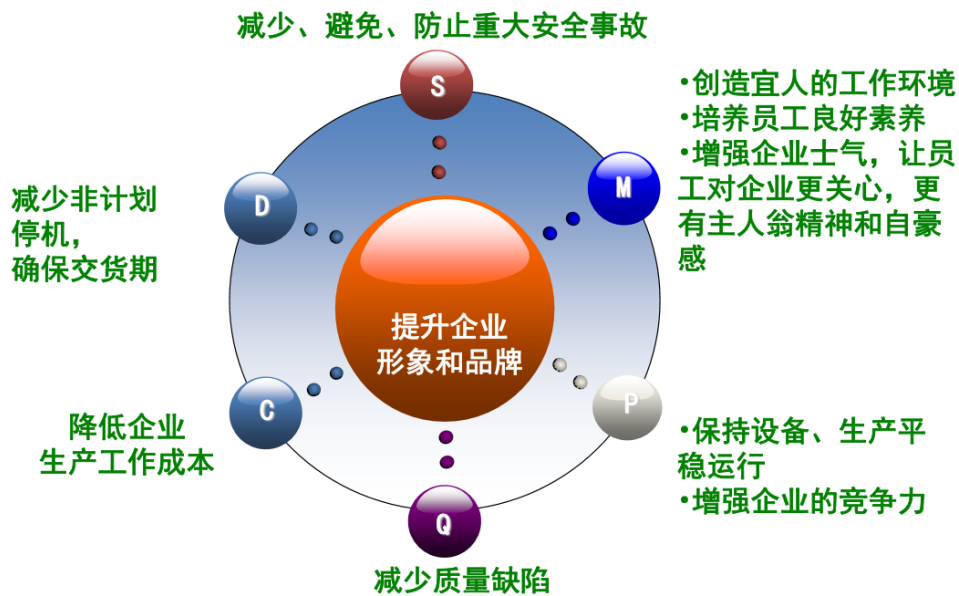

企業開展 TnPM 設備管理體系能使企業及時掌握設備運行情況、排查問題和薄弱環節、尋找設備管理方向；全面提升公司設備管理的規範化、制度化、人性化，助力於公司打造一流/卓越/令人感動的設備管理標杆，創建“美麗工廠”的宏偉藍圖。