

江苏化工 TnPM 设备管理体系培训报道

公司设备管理部组织了 TnPM 设备管理体系培训，生产副总经理夏旭东、生产总监张桂平、各部门负责人、各车间经理、主管以及机电仪现场维修人员参与了此次培训。

设备管理部设备办主任薛帮红主持了本次培训。广州学府设备管理工程顾问有限公司的车贺威、王本汉老师对 TnPM 设备管理体系做了详细的讲解，他们通过为期两天对公司的运行情况进行系统了解，针对性的提出目前管理过程中存在的问题，着重讲解了现场管理及润滑管理等相关内容。

参会人员认真听取了两位老师的讲解，了解了实施设备管理体系的目标和方向。经过培训，大家受益匪浅，为后续的设备管理工作的开展打下了坚实的基础。

•TnPM 的定义

TnPM 是以设备综合效率和完全有效生产率为目标，以检维修系统解决方案为载体，以员工的行为规范为过程，全体人员参与为基础的生产和设备维护体系。

•TnPM 的四个“全”

- 1、以设备综合效率和完全有效生产率为目标
- 2、以检维修系统解决方案为载体
- 3、以员工的行为全规范化为过程
- 4、以全体人员参与为基础



•TnPM 的五个“六”

•6H: 污染源、清扫困难源、故障源、浪费源、缺陷源、事故危险源

•6T: 6个工具

即可视化管理、目标管理、企业教练法则、企业形象法则、项目管理、绩效评价与员工激励

•6I: 改善效率、改善质量、改善成本、改善员工疲劳状况、改善安全与环境、改善工作态度

•6S: 整理、整顿、清扫、清洁、素养、安全

•6Z: 零故障、零缺陷、零库存、零事故、零差错、零浪费

1. TnPM的基石之一——生产现场四要素

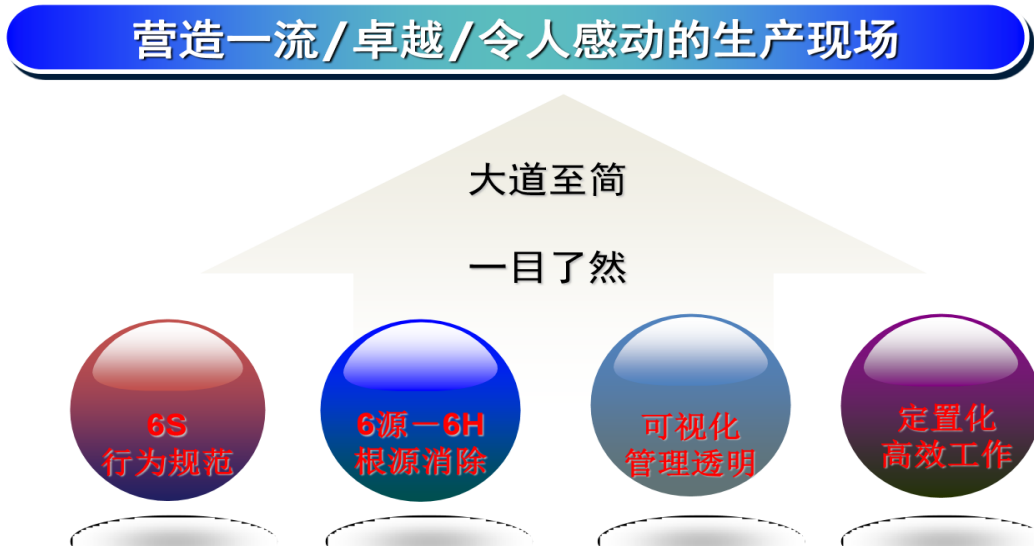

(1) 6S的目标

•通过规范人的行为，打造整洁、高效、防错、有序的生产环境！



(2) 清除6H的目标

•通过引导员工主动查找问题源头，亲自动手加以解决，拾漏补缺，改进工作，也为6S的维持奠定稳固基础！



(3) 可视化管理的目标

•让管理更加简明、透明、一目了然，管理目标更易于实现，并具有纠错防错功能。

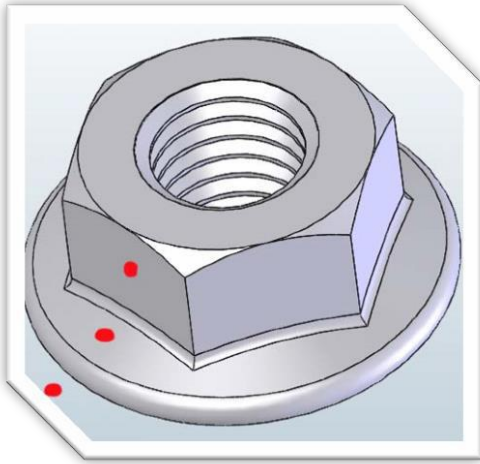

(4) 定置化管理的目标

- 30秒之内找到或者清楚任何物品、相关人员在什么场所!
- 科学分析; • 效率导向; • 是对6S的补充完善。



2.TnPM基石之二——自主维护体系

什么是自主维护

- ①以设备操作人员为主;
- ②正确操作;
- ③按分工对设备做好清扫、点巡检、润滑等工作;
- ④培养操作人员发现设备异常及处理小问题的能力。

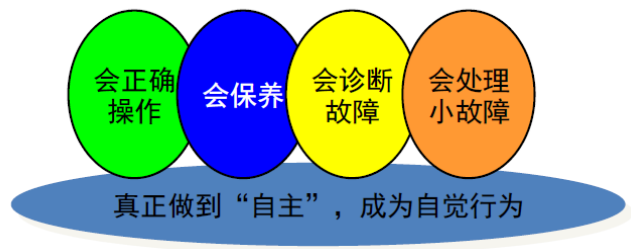

3.TnPM基石之三——全优润滑管理



全优润滑管理的核心

- 六定：定点、定人、定质、定量、定法、定周期（定状态）；
- 二洁：加油工具清洁、加油部位清洁；
- 一密封：改善密封，杜绝泄漏和污染；
- 三过滤：领油过滤，转桶过滤，加油过滤。

推进 TnPM 可以给企业带来什么？

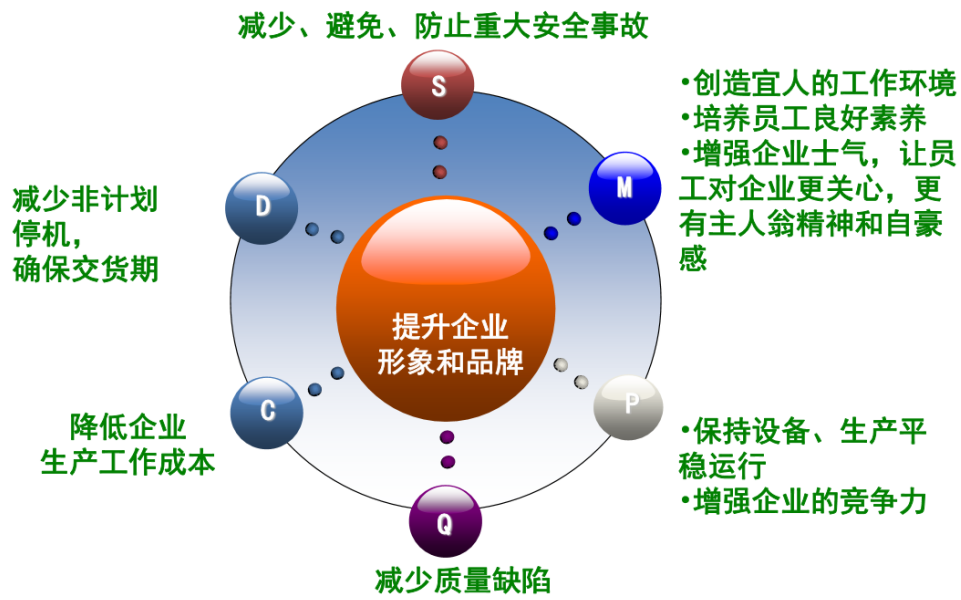

企业开展 TnPM 设备管理体系能使企业及时掌握设备运行情况、排查问题和薄弱环节、寻找设备管理方向；全面提升公司设备管理的规范化、制度化、人性化，助力于公司打造一流/卓越/令人感动的设备管理标杆，创建“美丽工厂”的宏伟蓝图。